

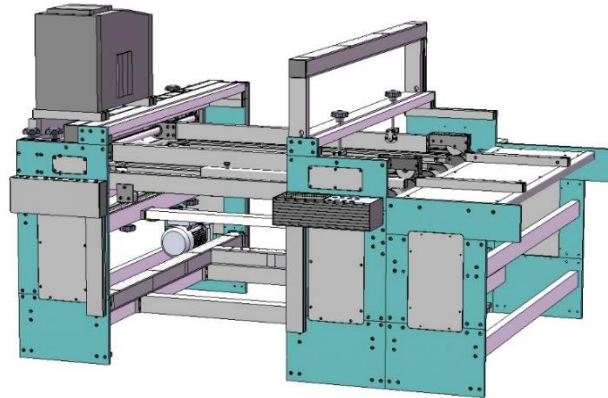

## **Spezial Klebmaschine, Model 130**

**Vom Grundmaschine**



**bis**

**Gesamte Maschinenlinien nach Kundenwunsch**

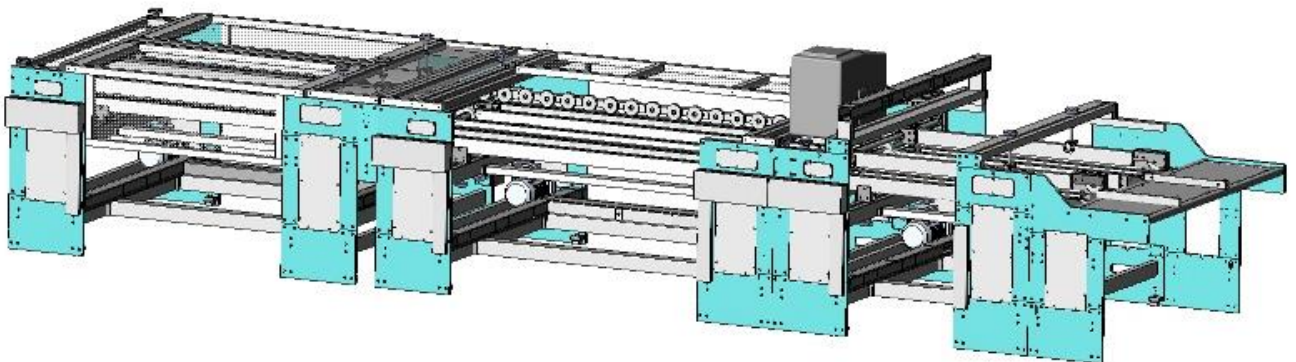





## Unigluer, model 132



### *Konfiguration:*

- 132 Universal Gluer
- Manuell Einlegetisch

Der Einlegetisch ist  
entfernbar bei Erweiterung.

Arb.breite : 1400-1600-1800-2000-2200-2400 mm (Durchgangsbreite)

Klebung : Von innen und / oder außen (Kalt- und/oder Heißleim)

Leimanlage : Gemäß Kundenwunsch, im Basispreis nicht enthalten.

Leistung : Ca. 500 - 2000 Stück / h  
(abhängig vom Material, Konstruktion und Bedienung).

Material : Wellpappe (sämtliche Qualitäten),  
Karton  
Vollpappe

El-Anschluss : 3/400 V, 20 A, 50 Hz

Luft-Anschluss : 6 bar (für Leimanlage)

### **Formatbereich : Breite mm                      Länge mm**

Minimum                      100                                      150

Maximum                      1600 (gefaltet)                      offen



## 134 Working Station



Beim Kombination von unseren verschiedenen Zusatzstationen, ist es möglich unterschiedliche Kundenorientierte Konfigurationen zu erzielen.

Die Lunding Working Station (das Original auf dem Markt) ist eine Zusatzstation, die verschiedene Handklebungsmomente eliminiert.

In dieser Station werden Displays, 2-Teilige Displays/Verpackungen (oder mehrteilige Displays) und sonstige Montagearbeiten rationell und schnell produziert.

Die Station wird von einer Person bedient.

Der große Produktionstakt in Verbindung mit der schnellen Umstellung der Maschine, sichert einen sehr konkurrenzfähigen Einsatz in der Produktion von Displays und Verpackungen.

Die Bearbeitungs-Station wird nach der Unigluer, Beileim-Station oder Anleger eingesetzt.



## 135 Riemenpresse



Die Riemenpresse ist ein einfach einzustellendes Pressband mit 5 unteren und 3 oberen Pressriemen, (auf Wunsch können gegen Aufpreis noch weitere Pressriemen eingebaut werden).

Die Pressung erfolgt genau auf den Stellen, wo die Pressung erforderlich ist, da die Pressriemen auch in der Höhe einzeln verstellbar sind. Dadurch wird eine optimale Pressung auf der erforderlichen Stelle ausgeführt.

Die Maschinenstation kann entweder in Dauerlauf oder in Taktbetrieb produzieren.

### **Unterriemen**

1 Riemenwagen, 80 mm breit, als Mittelpressriemen  
4 Riemenwagen, 40 mm breit (zwei je Seite)

### **Oberriemen**

1 Riemenwagen, 80 mm breit, als Mittelpressriemen  
2 Riemenwagen, 40 mm breit (1 je Seite).

### **Material:**

- Wellpappe (sämtliche Qualitäten)
- Karton
- Vollpappe



## Leimsteuerung, GC-116



Die Lunding Leimsteuerung, Model GC-116, wurde speziell entwickelt um Anforderungen innerhalb der Verpackungs- und Display Industrie zu erfüllen, wo der Wunsch von mehreren Auftragsköpfen und Sonderausstattungen allgemein ist.

Der GC-116 System kann bis zu 16 Auftragsköpfe / Funktionen gleichzeitig steuern. Jeder Auftragskopf kann bis 6 frei programmierbare Leimspuren ausführen.

Die Leimsteuerung wird normalerweise wie folgt verwendet:

Funktion	1-6	Auftragskopf Heißleim	1 - 6
Funktion	7-12	Auftragskopf Kaltleim	7 -12
Funktion	13-14	Tape Dispenser	13 - 14
Funktion	15-16	Diagonal / Zick Zack Raupe	15 - 16





## 090 Heißleim Ausstattung



### Meler/Bühnen Micron 10

Kolbenpumpen Tankgerät

Tankkapazität:	10 Liter
Schmelzleistung:	11,2kg/h (Materialbedingt)
Schlauchanschluss:	4 Stück
Kolbenpumpe:	29,3kg/h 7cc Pumpe
Betriebstemp.:	40-200°C
Temperaturfühler:	PT100
Max Betriebsdruck:	81,6 bar
Anschlussleistung:	8.600W
Abmessungen:	637 x 308 x 424
Gewicht:	52,7 kg